

主要諸元

型 式 名		MRP610Z	MRP6100
全	長 (mm)	2340	2395
全	幅 (mm)	1285	1405
全	高 (mm)	2065	2063
機 体	重 量 (kg)	685	770
ゴ ム 口 ー ル 幅		統合大径6インチ	
処 理 能 力 (kg/H)		1620~2400	1800~2700
所要電力	本 機 モ ー タ	三相200V/5.5kw	
	揺 動 部 モ ー タ	三相200V/0.4kw	
	粗 選 機 モ ー タ	単相200V/0.025kw	
	口 ー ル モ ー タ	単相200V/0.015kw	
	選 別 角 度 モ ー タ	単相200V/0.03kw	
	仕 上 昇 降 機 モ ー タ	—	三相200V/0.4kw
	仕 上 吸 塵 モ ー タ	—	単相200V/0.08kw
粉 殻 搬 送 能 力		20m (水平最大距離)	
選 別 板 枚 数		11枚 (500×1050)	13枚 (472×1065)
安 全 性 検 査 番 号		NARO 20/070	NARO 20/071

※主要諸元は改良のため予告なく変更することがあります。 ※穀物の性状により能率は変動します。

※大型製品へ更新する場合、総消費電力を確認し電力契約や配線の確認をお願いします。

■ MRP 610Z 機体寸法

※単位はmm

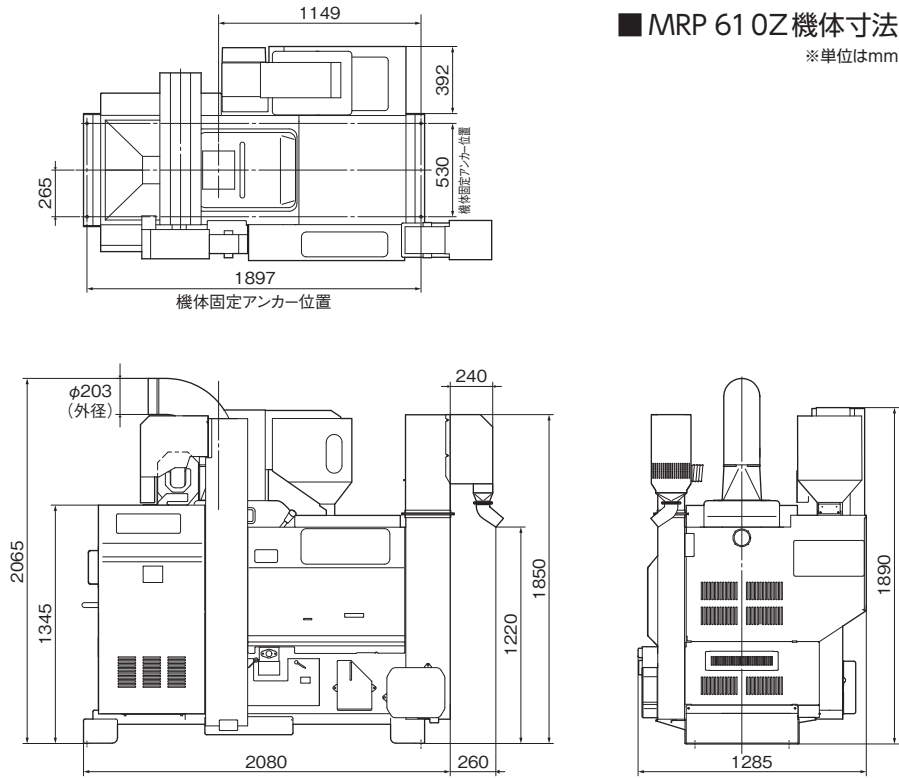

■ MRP 6100 機体寸法

※単位はmm

